

海外規格取得品

HG- 3E

<b>エクシルチューブ 3級 HG- 3E</b>
<b>構造</b> 無アルカリガラス繊維で編組したスリーブに自己消炎性を有するシリコーン系重合体で軽く処理したものです。
<b>特徴</b> 優れた可撓性と弾力性をもち屈曲は自由で、かつ適度の腰の強さを持ったH種耐熱保護チューブです。 難燃性に優れULVW-1に合格します。
<b>使用</b> 温度範囲 : -50~180℃ 絶縁破壊電圧: 最低0.75kV以上(空中)
<b>その他</b> UL File No. E64330 白はTV機内チューブ - F- マーク登録済
<b>代表製品No.</b> SP2292

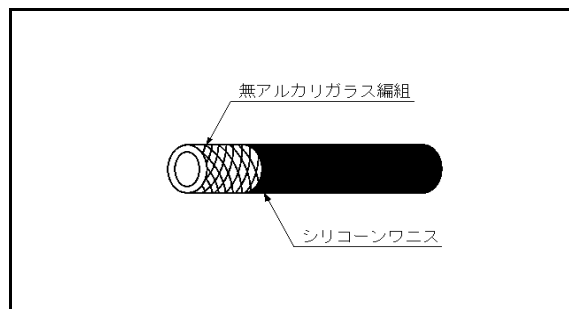

標準色相: 白  
その他色相も可能です。

内 径		肉 厚	
基準 mm	許容差 mm	標準 mm	最小 mm
0.8	+0.2 -0.1	0.25	0.16
1.0	+0.2 -0.1	0.25	0.16
1.2	+0.2 -0.1	0.25	0.16
1.5	+0.2 -0.1	0.25	0.16
2.0	+0.3 -0.15	0.25	0.16
2.5	+0.3 -0.15	0.30	0.16
3.0	+0.3 -0.15	0.30	0.16
3.5	+0.3 -0.15	0.30	0.16
4.0	+0.3 -0.15	0.30	0.16
4.5	+0.3 -0.15	0.30	0.16
5.0	±0.5	0.30	0.16
6.0	±0.5	0.45	0.16
7.0	±0.5	0.45	0.16
8.0	±0.5	0.45	0.16

内 径		肉 厚	
基準 mm	許容差 mm	標準 mm	最小 mm
9.0	±0.5	0.45	0.16
10.0	±0.5	0.45	0.16
12.0	+1.5 -0.5	0.55	0.16
14.0	+1.5 -0.5	0.55	0.16
16.0	±0.5	0.45	0.16
18.0	+1.5 -0.5	0.55	0.16
20.0	+1.5 -0.5	0.55	0.16